

ote : Tous les câbles non marqués sont en AWG20

Volets		
<b>F-PSGA</b>	Version du 04/12/09	<b>Pascal GROELL</b>

Procédure de passage en mode FPS H/S :

- 1° Enlever les fusible 0,5A et 5A
- 2° Débrancher les 4 câbles FPS-Domino (A-B-C-D)
- 3° Débrancher le câble FPS-Interrupteur (E)
- 4° Brancher les deux câbles Interrupteur-Domino (F-G)
- 5° Débrancher les deux câbles moteur sur le Domino et les rebrancher sur les autres bornes du domino (H-I)
- 6° Réinstaller le fusible 5A
- 7° Tester le système - Attention il n'y a plus ni indication, ni butées.

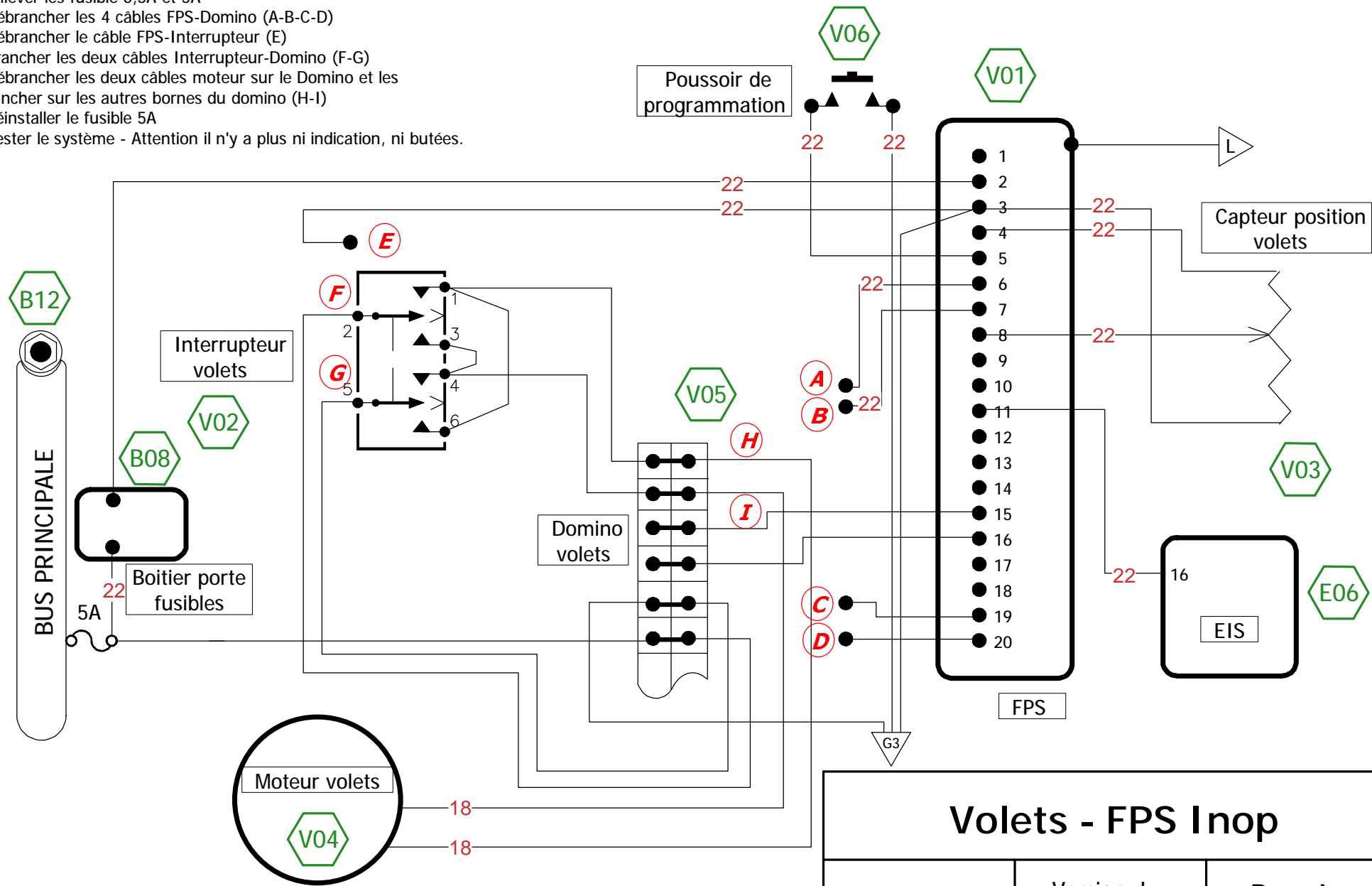

Note : Tous les câbles non marqués sont en AWG20

**F-PSGA**

Version du  
04/12/09

**Pascal  
GROELL**

**Volets - FPS Inop**